

# la Renault 12

# Gordini



concessionnaire

**RENAULT**

S. A. A. DELAMOTTE et ses Enfants

70 - VESOUL, 12, Rue Fleurier

R. C. 55 B 11.

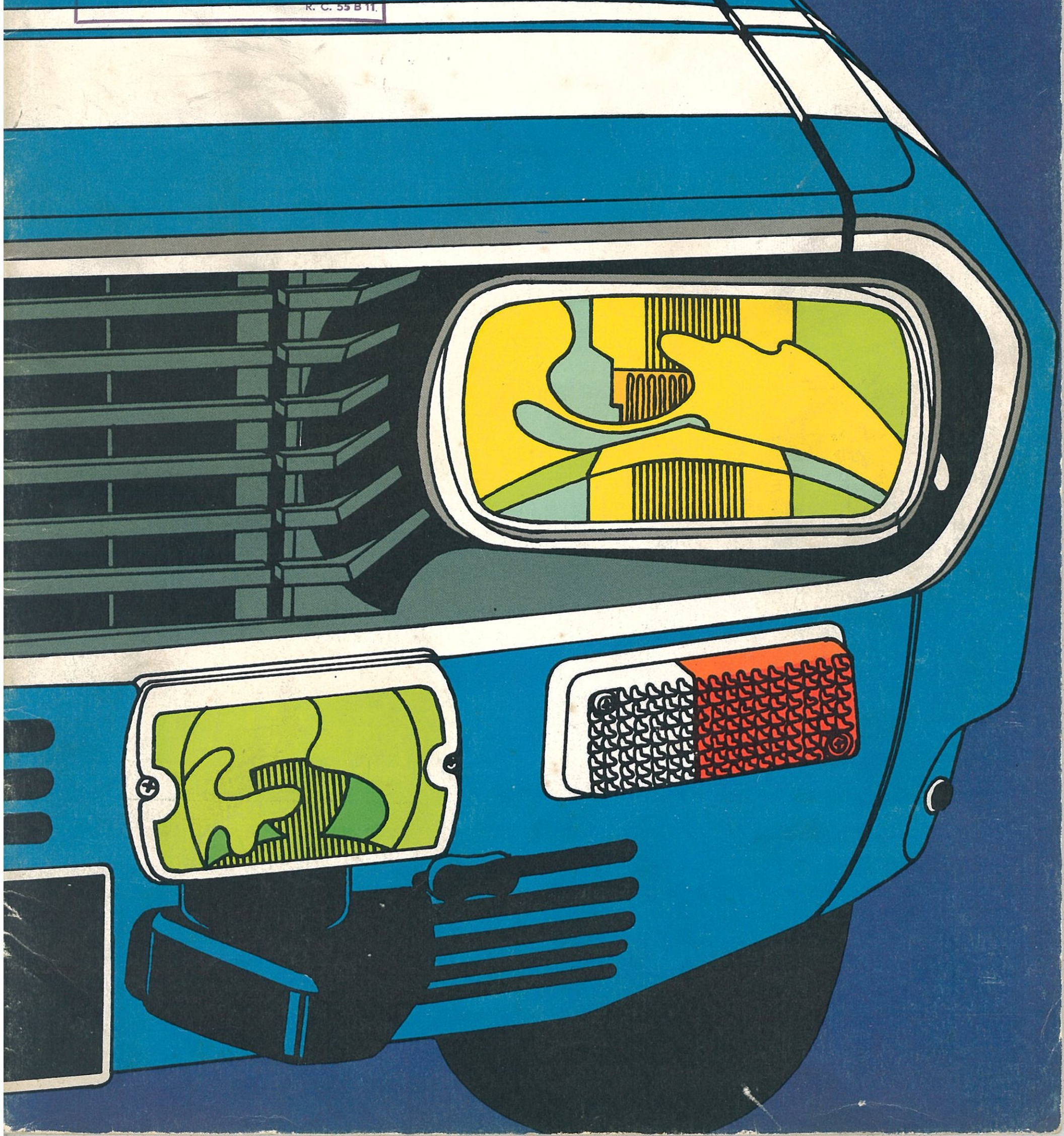



**go...!**

Gordini, ce mot magique signifie depuis 6 ans maintenant la joie de conduire de milliers de jeunes sportifs qui, grâce à la Renault 8 Gordini ont pu découvrir le sport automobile, y faire leurs premières armes. Et bon nombre d'entre eux font aujourd'hui triompher régulièrement les couleurs «bleu de France» sur tous les fronts de la course.

6 ans... la Renault 8 Gordini a bien rempli son contrat mais les temps sont venus pour la Renault 12 Gordini de prendre le relais de son aînée dans la course au succès; elle a tout les atouts pour cela:

Un moteur de 1565 cm<sup>3</sup>, celui de la Renault 16 TS «amélioré», par quelques «sorcelleries» nouvelles.

Une boîte 5 vitesses, toutes synchronisées



pour utiliser «au rendement maxi», les possibilités étonnantes de ce moteur.

Une caisse légère, bien profilée, à carénage inférieur à la fois protecteur et aérodynamique. Un équilibre des masses, une géométrie très précise des trains avant et arrière, des jantes larges qui associées à la traction-avant, aboutissent à une exceptionnelle tenue de route.

Une direction précise et directe. Quatre freins à disque assistés, alimentés par deux circuits indépendants, ventilés à l'avant par des perforations radiales : solution réservée jusqu'à ce jour à quelques prototypes de compétition et aux voitures de très hautes performances.

Un poste de conduite «conçu» par des conducteurs de rallye pour des conducteurs

de rallye, assurant le maximum de confort.

Le résultat brut : 125 chevaux SAE à 6250 tours/minute ; un couple maximum de 15 mkg de 4500 à 5500 tr/mn ; 185 km/h « chrono » en vitesse de pointe et 31,8 secondes au km départ arrêté. Et un rapport poids puissance de 7,8 kilo par cheval.

Le résultat sur la route : un «engin» étourdissant de brio et de sécurité, mais aussi une grande routière sportive et robuste parfaitement équipée et confortable... pour tous ceux qui, sans participer activement à la compétition, recherchent une voiture de tous les jours aux performances «hors du commun».

Bleu de France et bandes blanches, voici donc la nouvelle voiture des Gordinistes : 3, 2, 1, zéro... GO!

# efficace 125 chevaux 185 chrono

Point de départ du moteur de la Renault 12 Gordini :  
le 1565 cm<sup>3</sup> de la Renault 16 TS

Alpine utilise déjà les possibilités d'affutage  
de cette exceptionnelle mécanique de série  
pour équiper  
les Berlinettes Alpine 1600 S.

Cependant, si l'ensemble des pièces essentielles  
est celui du moteur de série,  
le développement de la puissance jusqu'à 125 chevaux  
a entraîné quelques modifications :  
nervurage plus abondant du bas moteur ;  
nouvelles bielles à large section et à chapeaux vissés ;  
têtes de pistons plus bombées pour obtenir  
un taux de compression de 10,25/1 ;  
double sertissage du joint de culasse ;  
soupapes d'admission plus grandes et « croisement »

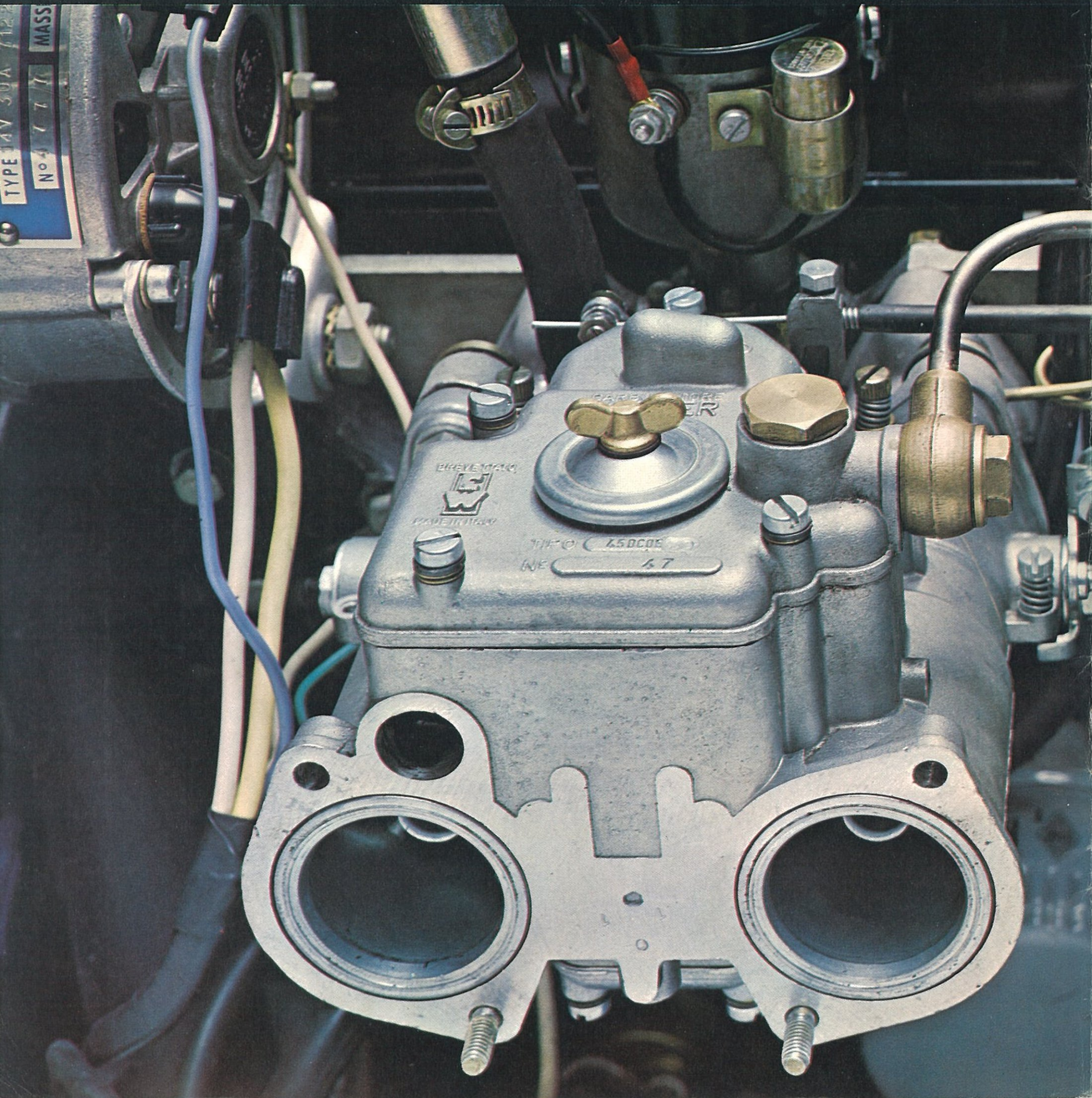

important des temps d'admission et des temps d'échappement pour augmenter le remplissage à haut régime.

Deux carburateurs double corps Weber horizontaux, alimentent ce quatre cylindres qui « travaille » le plus efficacement entre 4500 et 6000 tr/mn. C'est une garantie évidente de robustesse et de longévité.

### 5 vitesses

Pour utiliser au maximum les possibilités de ce moteur, la boîte 5 vitesses, toutes synchronisées, est commandée par un levier au plancher à faible débattement, rigide, parfaitement « en main » ; la disposition des pédales de frein et d'accélérateur est conçue pour rendre aisée la manœuvre « talon/pointe ».

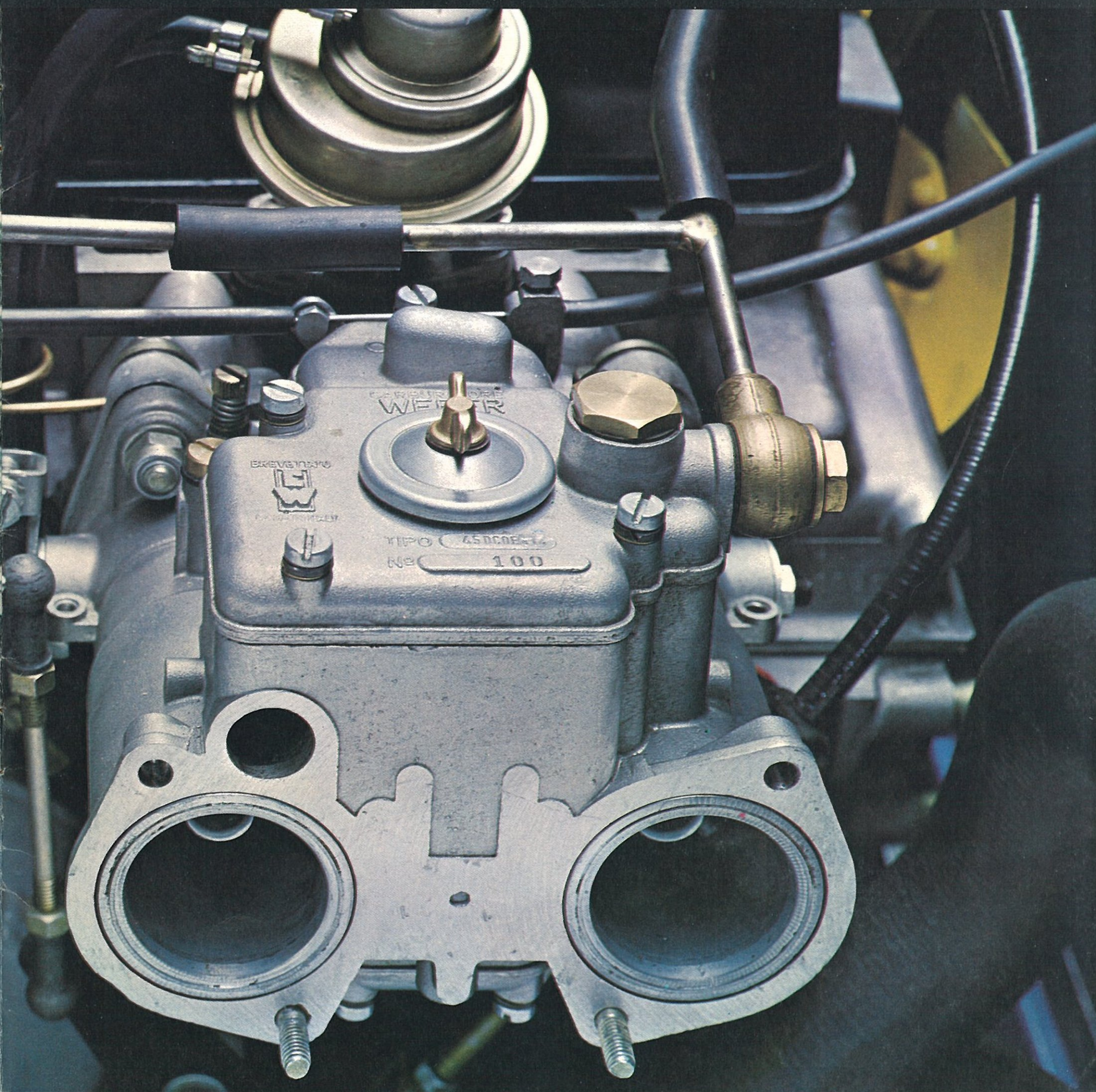
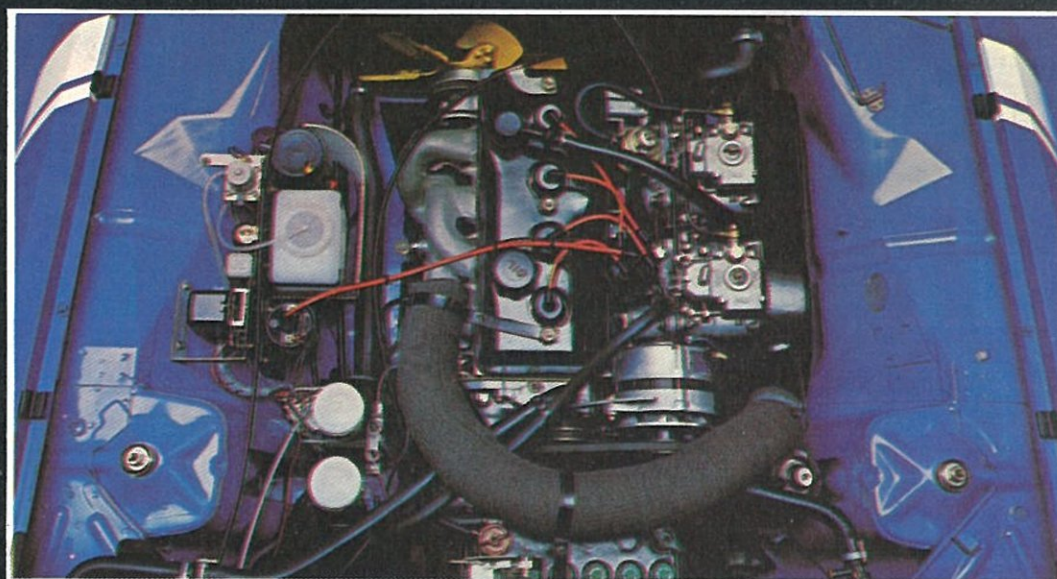

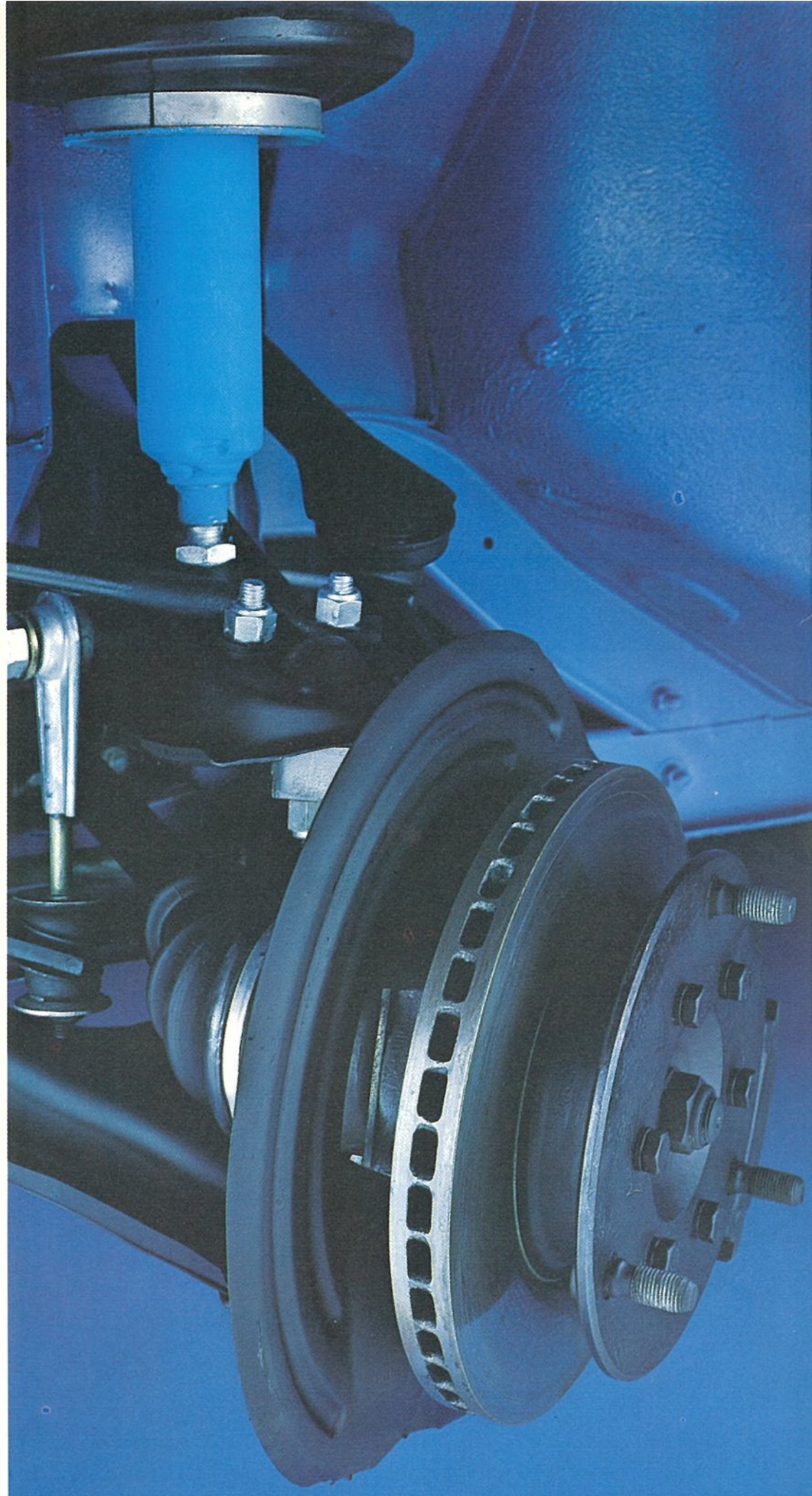
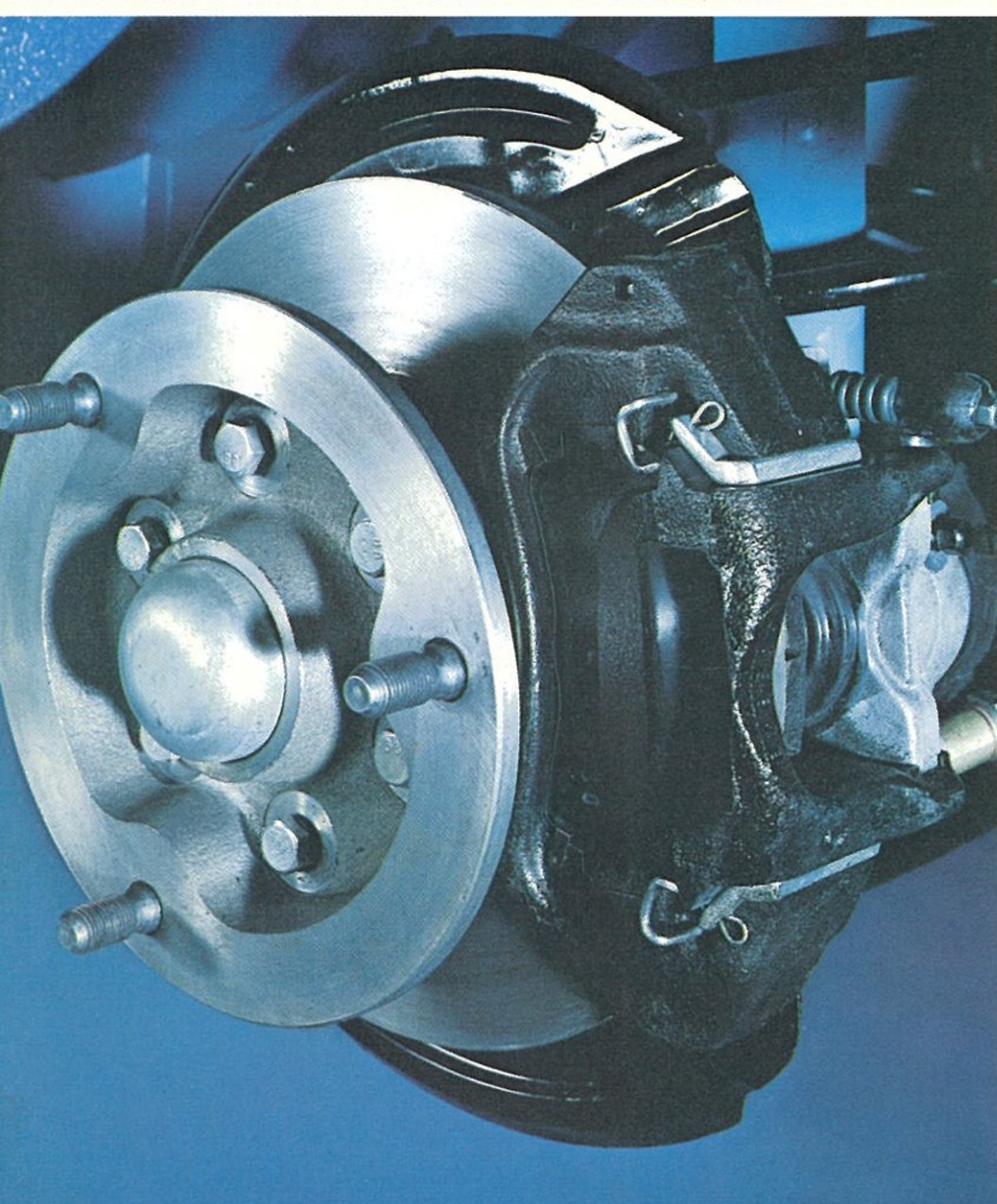
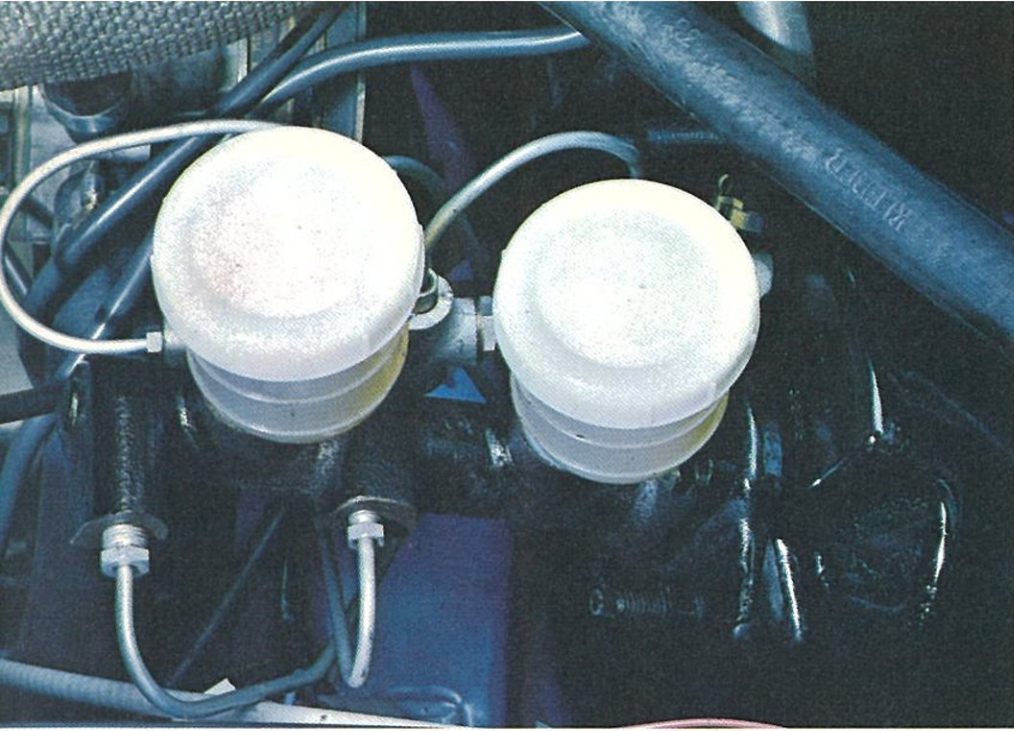

# sûre : 4 freins à disque et 2 circuits de freinage

La Renault 12 Gordini affirme sa volonté de sécurité par un ensemble de précautions qui, au niveau du freinage, réalise ce qui peut se faire de mieux à l'heure actuelle sur tous les plans : efficacité, endurance, sûreté.

Quatre freins à disque assistés assurent l'efficacité, les deux disques avant sont ventilés par l'action de perforations radiales qui doublent pratiquement la résistance à l'échauffement. La Renault 12 Gordini garantit ainsi la permanence de l'efficacité de son freinage, c'est-à-dire son endurance.

Un maître cylindre « tandem » alimente séparément deux circuits de freinage : l'un vers les roues avant, l'autre vers les roues arrière. Cette sécurité encore très rare est augmentée par un indicateur de chute de pression au tableau de bord. Dernier composant essentiel du dispositif de freinage : le répartiteur de freinage qui assure l'équilibre indispensable à l'efficacité comme à la sécurité. Sensible à la charge sur l'axe arrière il agit comme un correcteur automatique ajustant les efforts appliqués à chaque train à la charge qui repose sur lui.

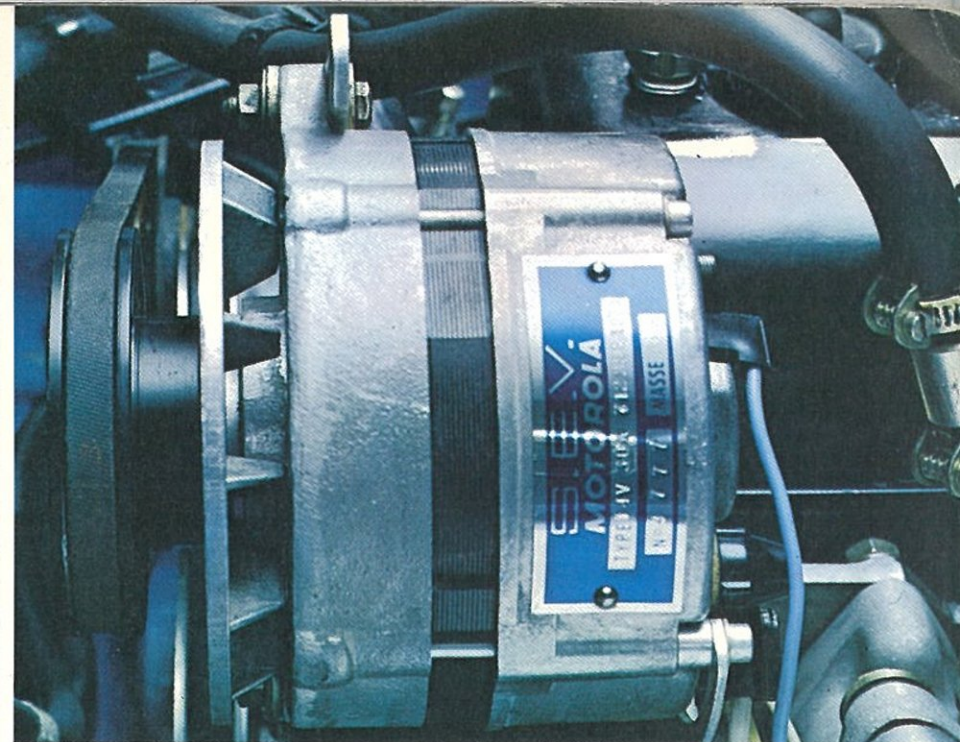
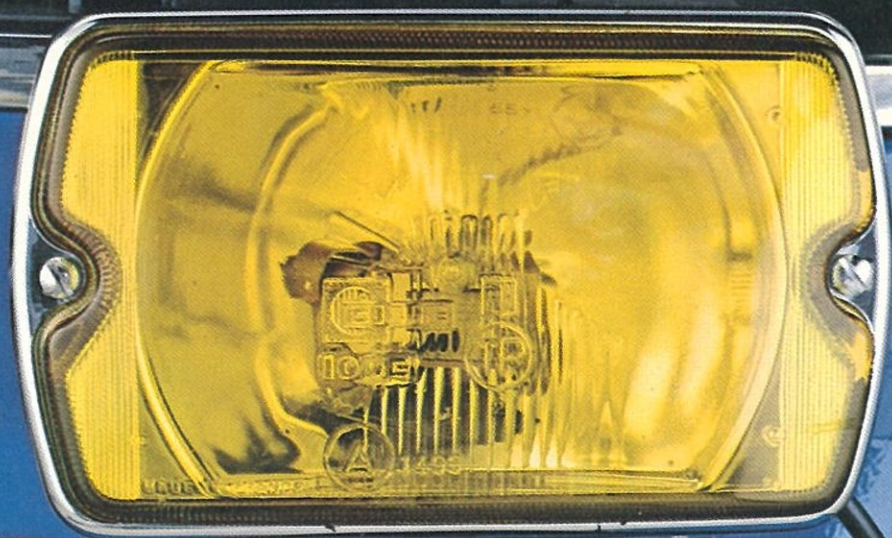

L'ajustabilité de ce répartiteur permet également la technique de «freinage au pied gauche» qui peut rapporter, en compétition, de précieux dixièmes de secondes.

#### **Une exceptionnelle tenue de route**

Traction-avant, la Renault 12 Gordini bénéficie d'une exceptionnelle tenue de route, grâce à ses larges pneus à arceaux à l'avant et à l'arrière, à l'abaissement de son centre de gravité, à une parfaite répartition des poids sur ses 2 essieux et à ses barres anti-roulis.

#### **Une visibilité toutes circonstances**

Elle est garantie: par une surface vitrée très importante (2,27 m<sup>2</sup>), des montants de pare-brise fins et inclinés, et une vaste lunette arrière dégivrante, par un rétroviseur extérieur qui double le rétroviseur intérieur, par un essuie-glace à 2 vitesses et un lave-glace à commande électrique qui est alimenté par un réservoir de 1 litre et demi. Quant à la visibilité nocturne, elle est garantie par 4 phares dont deux projecteurs à iode de grande puissance, alimentés par alternateur.

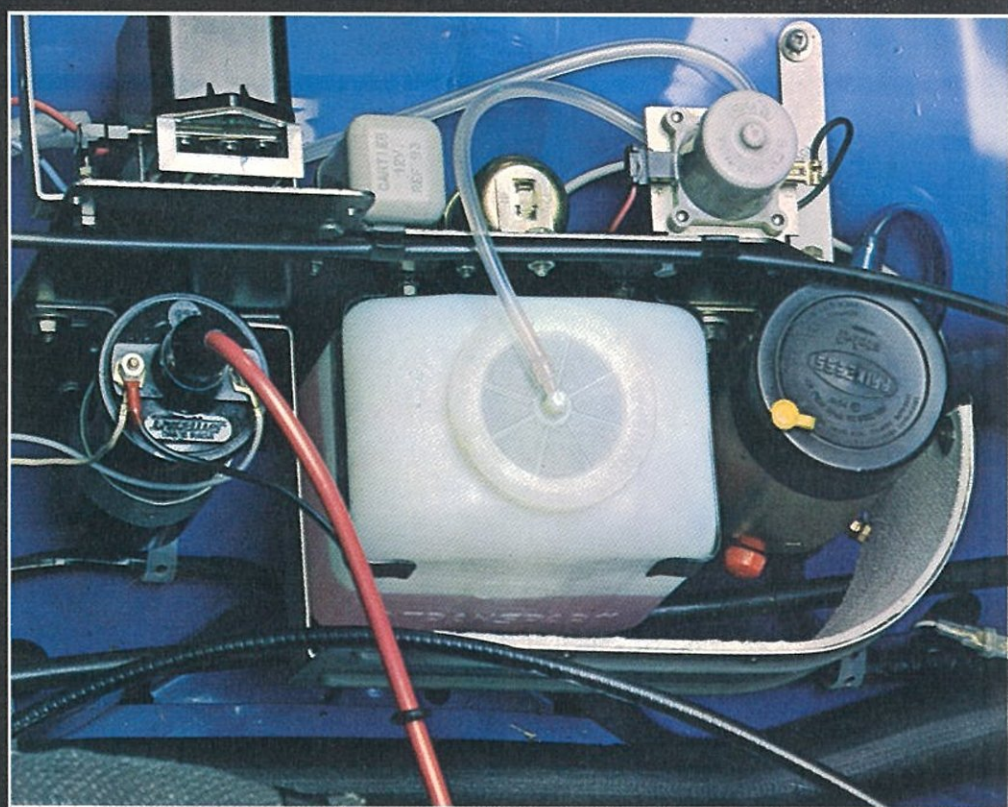

# agressivement belle

La Renault 12 Gordini est faite pour mordre la route,  
à pleines roues.

Son capot plongeant et son pare-brise fortement incliné  
favorisent sa pénétration dans l'air.



[www.renault-12.net](http://www.renault-12.net)



Elle possède la ligne flèche et le carénage inférieur des sportives conçues pour aller vite.

Regardez-là... même à l'arrêt, elle semble prête à s'élançer, à dévorer les kilomètres.

Sa carrosserie « tout acier » faite pour être conduite sportivement est constituée par un plancher, véritable châssis parfaitement rigide et robuste, intimement lié à une caisse légère, mais très fermée et exceptionnellement résistante aux efforts de torsion ou de flexion les plus sévères.

Le châssis-coque présente en outre, partout où cela est nécessaire à la protection des organes mécaniques contre les chocs directs ou indirects, des renforcements très efficaces.

Enfin, il offre intérieurement un espace habitable dans lequel 4 personnes sont parfaitement au large.

« Bleu de France à bandes blanches » : c'est la tenue de sport réservée à la Renault 12 Gordini.

Mais vous pouvez aussi choisir pour la vôtre, une des autres teintes de série qui vous sont également proposées.



[www.renault-12.net](http://www.renault-12.net)

# sportive: tout le prouve

Ne cherchez pas les gadgets dans l'aménagement de la Renault 12 Gordini: nous avons éliminé l'inutile, et les kilos superflus!

Le poste de pilotage est confortable et rationnel. La planche de bord présente dans l'ensemble, l'esthétique fonctionnelle et les éléments constitutifs de celle de la Berline Renault 12 normale.

Mais la conduite sportive et la compétition ont leurs exigences auxquelles répondent le compte/tours électronique, le totalisateur kilométrique journalier, le manomètre et le thermomètre d'huile, le témoin de fonctionnement de double circuit de freinage. Le volant gainé commande une direction très directe (démultiplication totale: 15,5 à 1).

Les sièges sont légers mais confortables, et autorisent de longues étapes sans fatigue.

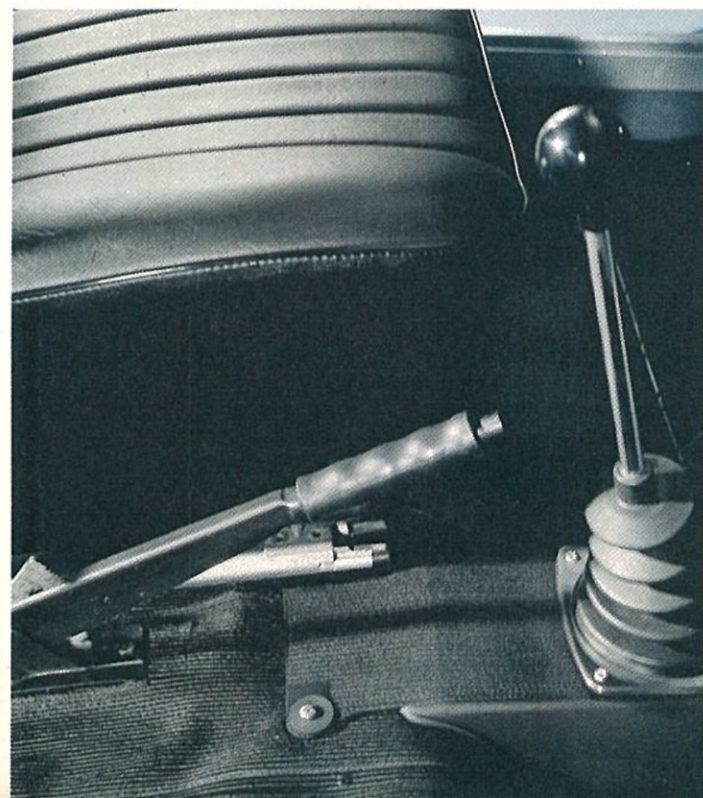
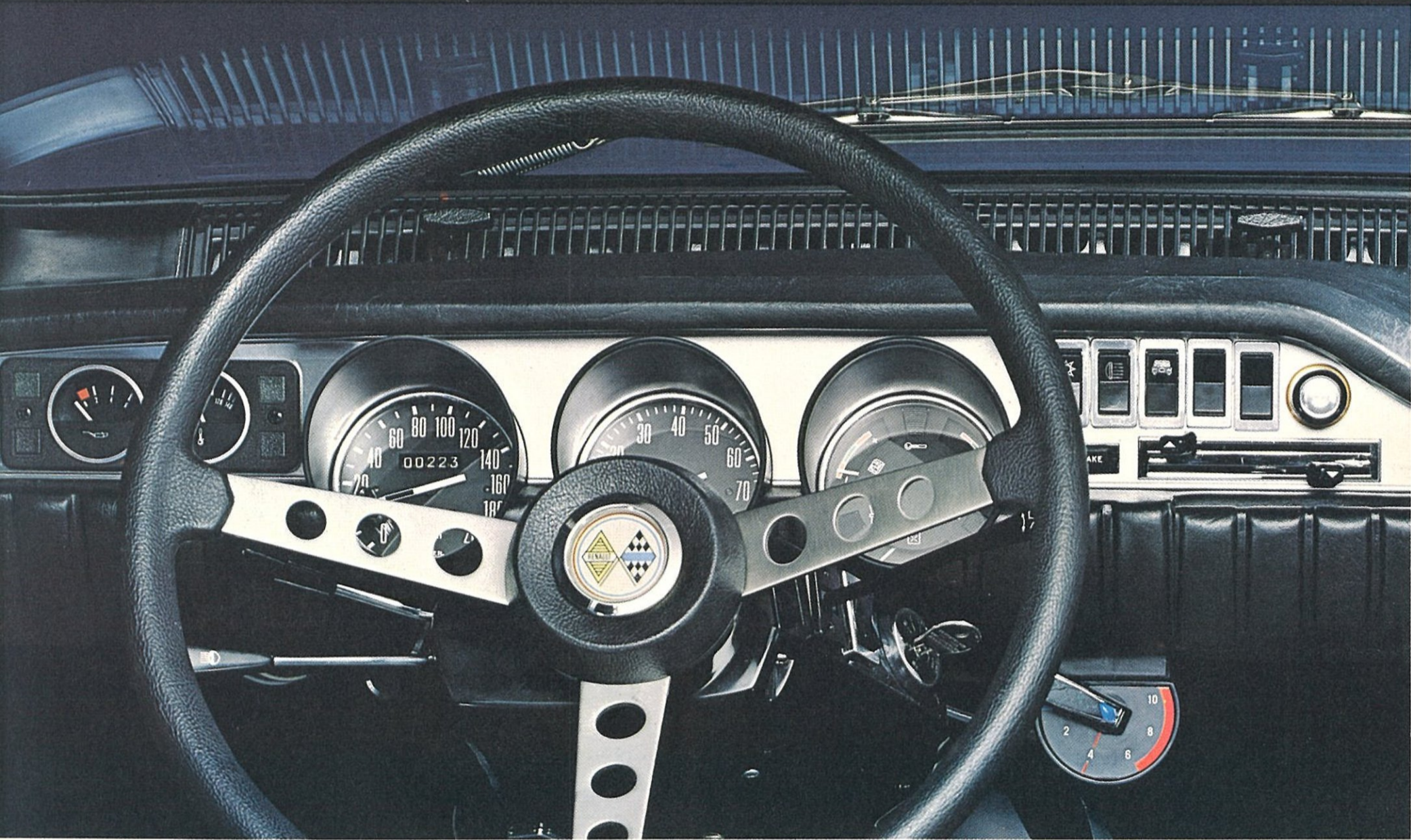

Ils sont individuels et coulissants à l'avant, pour s'adapter à la longueur de vos jambes. La banquette arrière est constituée par un coussin en mousse de polyuréthane ultra léger.

Le frein à main peut servir à la conduite « compétition » : il est à portée de main pour vous aider à faire dérapier les roues arrière dans les virages en épingle très serrés, par exemple.

En vue de favoriser au maximum les performances de la Renault 12 Gordini, un allègement est réalisé par suppression des pare-chocs avant et arrière et allègement du garnissage intérieur et des sièges. Cependant, deux butoirs protègent à l'avant les phares longue portée.

En outre, la Renault 12 Gordini multiplie les précautions anti-chocs : ceinture de sécurité 3 points,

planche de bord matelassée et déformable, colonne de direction articulée, pare-brise «Triplex».

Et pour augmenter l'autonomie nous avons porté la contenance du réservoir d'essence à 89 litres (maximum autorisé par les règlements sportifs) et pour gagner du temps modifié le dispositif de remplissage (embouchure et tuyau de gros diamètre).

Dans le coffre largement accessible peuvent être rangés les équipements rallyes les plus encombrants. La climatisation est identiquement celle, éprouvée et excellente, de la Renault 12 normale.

Gagner du poids, gagner des secondes, gagner l'amitié et la confiance du conducteur sportif, voilà ce que la Renault 12 Gordini s'est efforcée de faire par tous les moyens.

Essayez-là sur la route ! Nous pensons qu'elle le mérite.

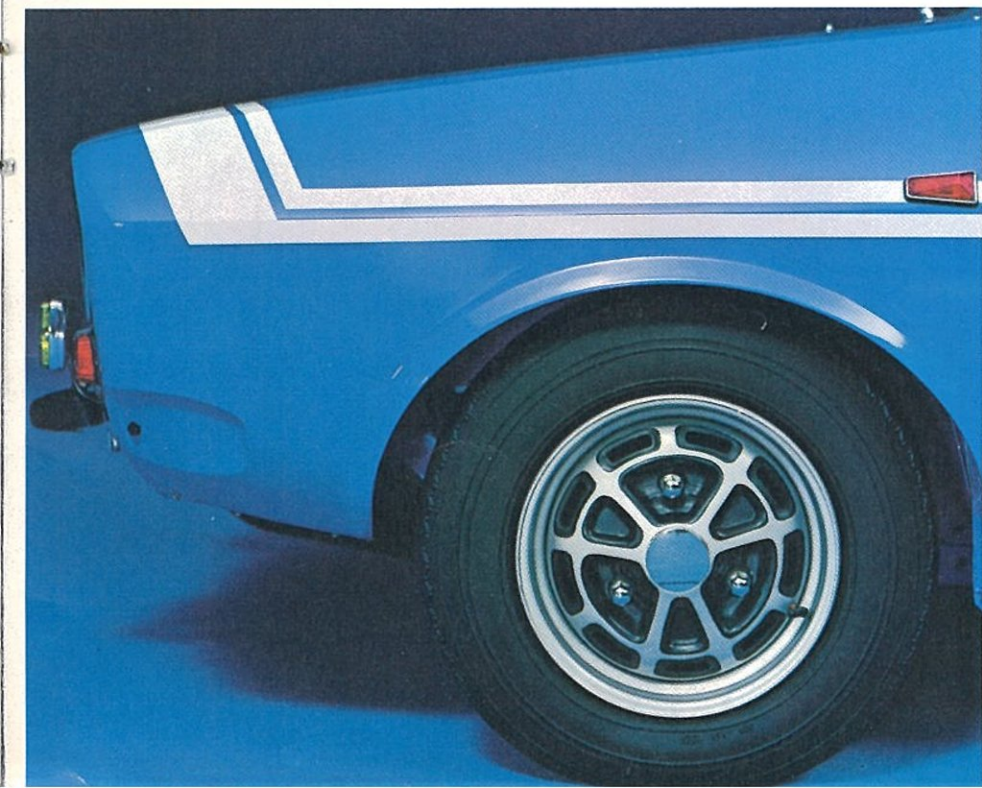
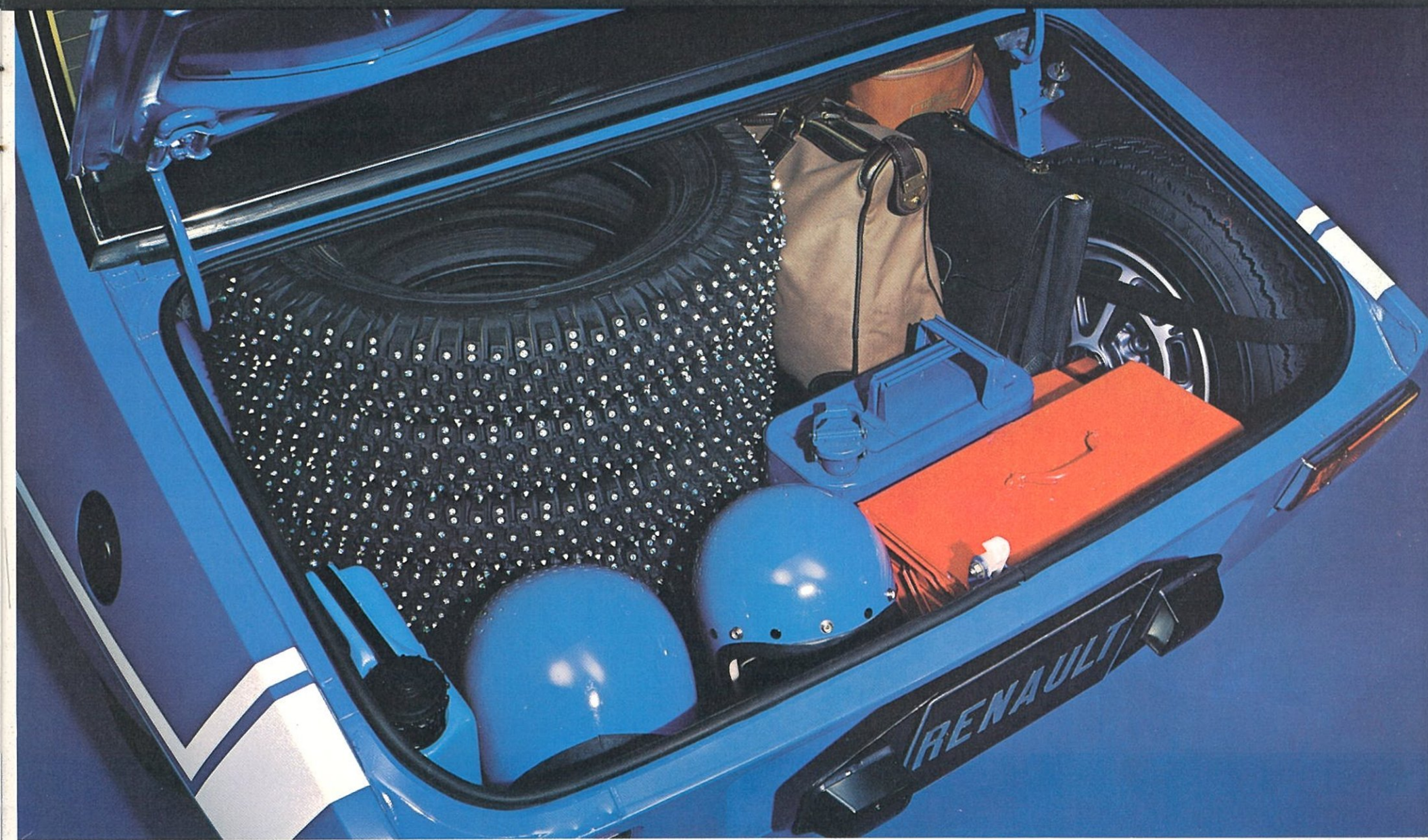



### Transmission

aux roues avant par deux arbres comportant chacun deux joints homocinétiques.

### Suspension

Avant : Roues indépendantes par ressorts hélicoïdaux et amortisseurs télescopiques assurant une flexibilité à l'essieu de 33 %. Le système comporte une barre anti-roulis de 24 mm de diamètre.

Arrière : Axe tiré par un triangle supérieur et deux bras inférieurs, suspendu par ressorts hélicoïdaux et amortisseurs télescopiques assurant une flexibilité à l'essieu de 30 %. Barre anti-roulis de 24,5 mm de diamètre.

### Direction

A crémaillère.  
Nombre total de tours de volant : 2,6.  
Démultiplication totale : 15,5 : 1.  
Réglage du train avant :  
Carrossage : 1° 30' en charge.  
Chasse : 4° en charge.  
Inclinaison de pivot : 8° en charge.  
Ouverture : 0 à 3 mm en demi-charge.

### Freins

A disques ventilés à l'avant et disques simples à l'arrière.

A commande hydraulique assistée par Master-Vac. Le système comporte un double circuit et un répartiteur de pression sensible à la charge.

Dimensions freins avant :  
rayon moyen d'application : 91,75 mm  
épaisseur : 20 mm  
largeur de la piste de freinage : 44 mm  
surface totale de freinage :  
sur les disques : 1014 cm<sup>2</sup> (2 roues)  
sur les plaquettes : 143,2 cm<sup>2</sup> (2 roues).  
Dimensions freins arrière :  
rayon moyen d'application : 91,75 mm  
épaisseur : 10 mm  
largeur de la piste de freinage : 44 mm  
surface totale de freinage :  
sur les disques : 1014 cm<sup>2</sup> (2 roues)  
sur les plaquettes : 143,2 cm<sup>2</sup> (2 roues).

### Commande hydraulique

Diamètre du maître cylindre : 20,6  
Diamètre des cylindres récepteurs de roues :  
- Avant : 54  
- Arrière : 36  
Frein à main à commande mécanique par câble agissant sur les roues arrière.

### Équipement électrique

Tension : 12 volts.  
Débit de l'alternateur : 30/40 A.

Régulateur de tension à deux éléments.  
Capacité de la batterie : 45 A/h.

### Dimensions

Intérieures et extérieures : voir plan côté ci-dessous

### Poids

A vide, en ordre de marche (avec les pleins, l'outillage et la roue de secours) : 980 kg.  
dont sur l'avant : 570 kg  
sur l'arrière : 410 kg.  
Poids total maximum autorisé (avec pneus 155 x 13) : 1.380 kg.  
Poids total roulant : 2.180 kg.

### Capacités

Réservoir de carburant : 89 litres.  
Huile moteur : 4,3 litres.  
Circuit de refroidissement : 5,65 litres.  
Huile de mécanisme (boîte et différentiel) : 2 litres.

### Pneumatiques

Dimensions : 155 x 330.  
Type : à arceaux droits.  
Roues : 5 1/2 B 13.

### Performances

Vitesse maximum : 185 km/h.  
1.000 m Départ Arrêté : 31" 8/10.

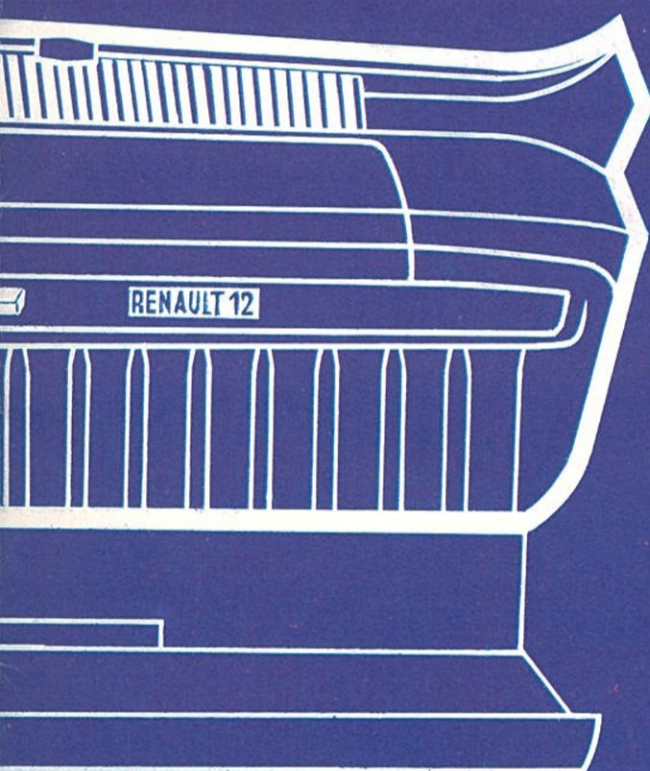

- 1 témoin des feux de direction
- 2 manomètre de pression d'huile
- 3 thermomètre huile moteur
- 4 témoin d'éclairage des phares « classiques »
- 5 indicateur de vitesse
- 6 totalisateur de km
- 7 volets de désembuage
- 8 témoin des circuits de freinage (brake)
- 9 compte-tours électronique
- 10 témoin de starter
- 11 contrôleur de charge de la batterie
- 12 témoin d'alerte de température d'eau
- 13 indicateur de température d'eau
- 14 interrupteur des feux de stationnement
- 15 interrupteur des phares « longue-portée » à iode (témoin incorporé)
- 16 interrupteur de lunette AR chauffante
- 17 interrupteur libre (obturateur) « warning » (suivant équipement)
- 18 interrupteur libre (obturateur) (chauffage G.F.

- ou avertisseur suivant équipement)
- 19 allume-cigare
- 20 témoin libre (« warning » suivant équipement)
- 21 témoin d'éclairage
- 22 totalisateur journalier
- 23 témoin libre
- 24 témoin d'alerte de pression d'huile
- 25 manette d'éclairage et avertisseur
- 26 rhéostat d'éclairage de tableau de bord
- 27 manette indicateur de direction
- 28 boîtier « comodo »
- 29 manette essuie-vitre - lave-vitre électrique
- 30 interrupteur libre (obturateur) « anti-brouillards »
- 31 indicateur de niveau d'essence
- 32 contact antivol
- 33 témoin de lunette arrière chauffante
- 34 interrupteur contrôle du témoin 7 « brake »
- 35 réglage chauffage aération haut et bas
- 36 cendrier
- 37 réglage de température de l'air

La Régie Renault se réserve le droit de modifier sans préavis ses modèles ainsi que les caractéristiques, équipement et accessoires de ceux-ci. Renault Régie Nationale, 8 avenue Emile-Zola, 92-Boulogne-Billancourt. Téléphone : 603 13.13. R.C. Paris 53 B 8620.

# RENAULT



les Renault sont lubrifiées par **elf**

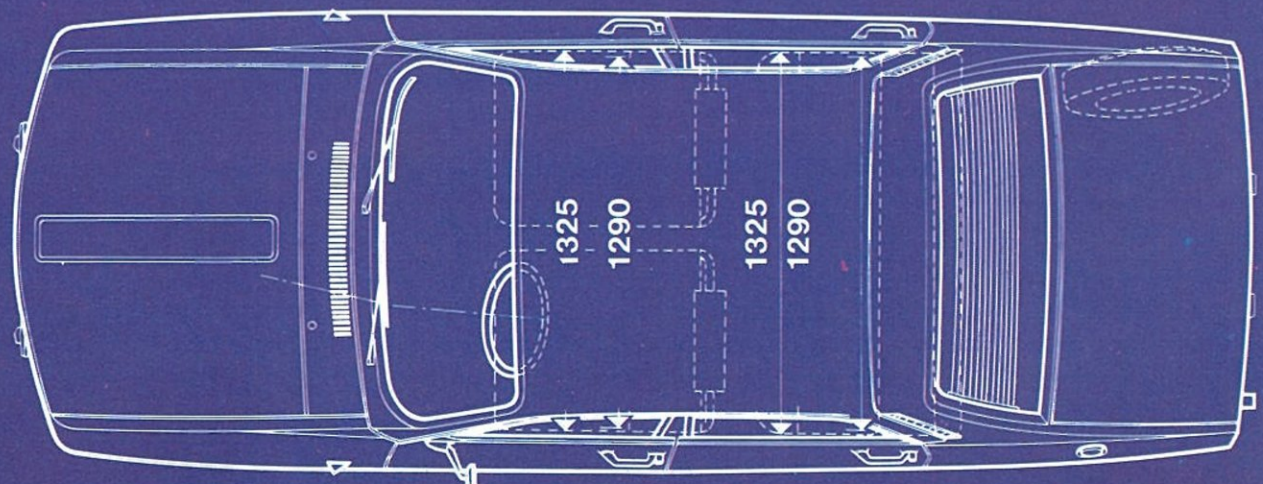
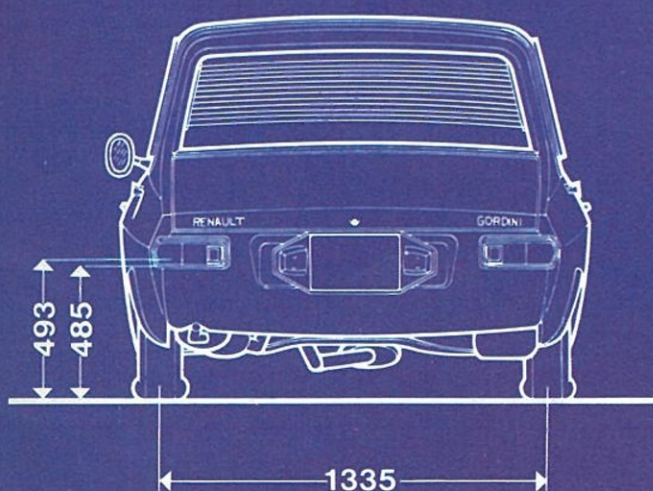



[www.renault-12.net](http://www.renault-12.net)



[www.renault-12.net](http://www.renault-12.net)

# RENAULT



46.326.03.03 - Edition Publicis - M 658

